

# 15 PARTI DI RICAMBIO

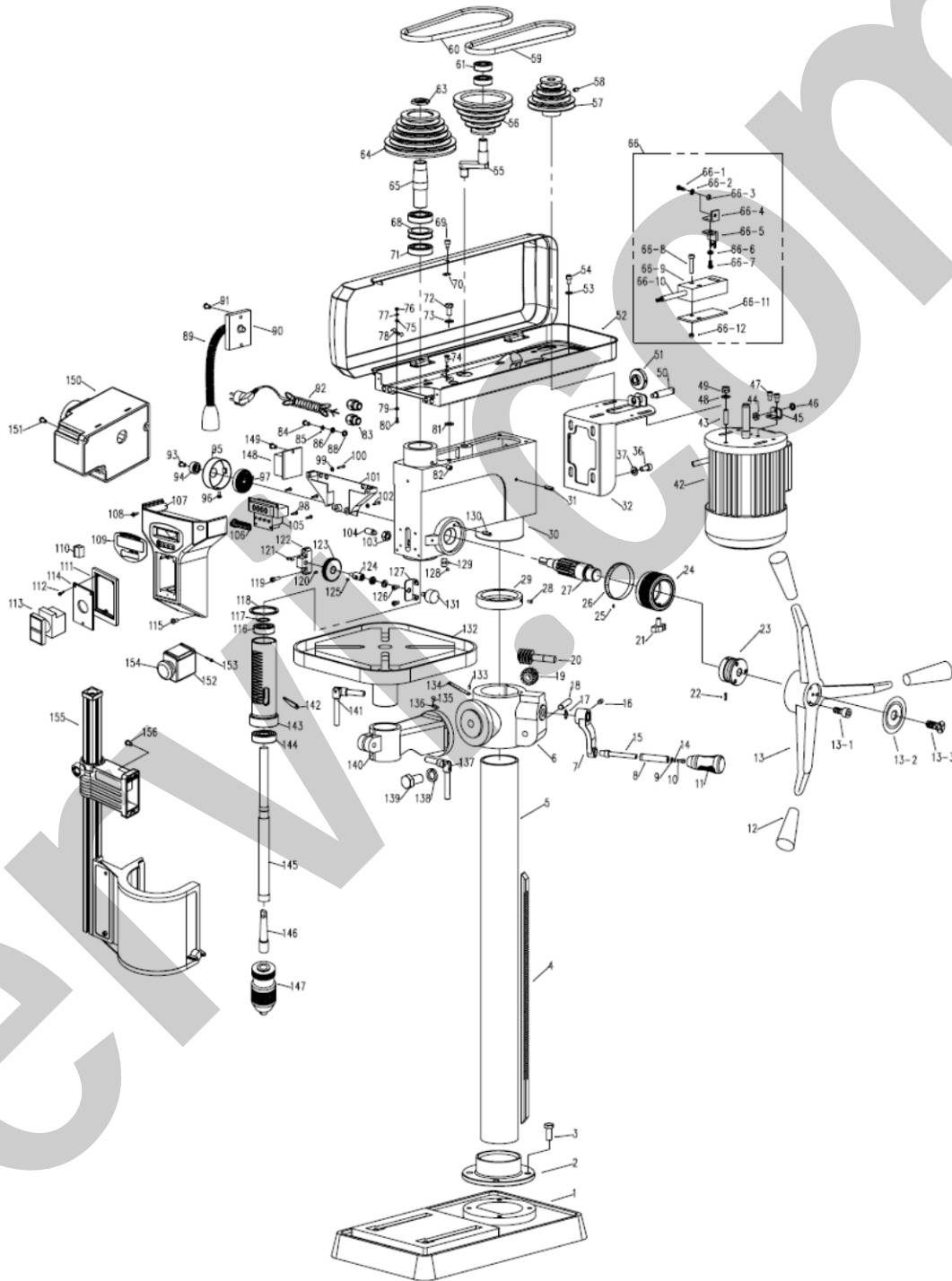



Rif.	Descrizione	Rif.	Descrizione
0242/001	Base trapano	0242/046	Rondella di chiusura
0242/002	Flangia	0242/047	Bullone
0242/003	Bullone	0242/048	Rondella piatta
0242/004	Cremagliera	0242/049	Dado
0242/005	Colonna	0242/050	Vite
0242/006	Supporto tavolo di lavoro	0242/051	Dado
0242/007	Maniglia di blocco	0242/052	Puleggia
0242/008	Copertura manovella	0242/053	Rondella piatta
0242/009	Rondella piatta	0242/054	Bullone
0242/010	Bullone	0242/055	Albero
0242/011	Pomello leva	0242/056	Puleggia
0242/012	Pomello leva	0242/057	Cinghia puleggia
0242/013	Volantino	0242/058	Bullone
0242/013-1	Brugola	0242/059	Cinghia
0242/013-2	Coperchio	0242/060	Cinghia
0242/013-3	Vite a testa piatta	0242/061	Cuscinetto
0242/014	Rondella di chiusura	0242/063	Dado
0242/015	Albero	0242/064	Puleggia mandrino
0242/016	Bullone	0242/065	Manicotto
0242/017	Anello	0242/066,1	Bullone
0242/018	Perno albero	0242/066,2	Rondella piatta
0242/019	Pignone	0242/066,3	Interruttore
0242/020	Vite senza fine	0242/066,4	Vite a testa cilindrica
0242/021	Bullone	0242/066,5	Interruttore
0242/022	Perno	0242/066,6	Rondella piatta
0242/023	Sede volantino	0242/066,7	Vite a testa cilindrica
0242/024	Disco	0242/066,8	Vite
0242/025	Rivetto	0242/066,9	Interruttore interblocco
0242/026	Indicatore di profondità	0242/066,10	Cavi
0242/027	Albero di alimentazione	0242/066,11	Rondella piatta
0242/028	Bullone	0242/066,12	Dado esagonale
0242/029	Anello	0242/068	Anello
0242/030	Testata	0242/069	Bullone puleggia
0242/031	Perno	0242/070	Molla
0242/032	Piatto fissaggio motore	0242/071	Cuscinetto
0242/033	Rondella	0242/072	Dado
0242/034	Terminale	0242/073	Rondella piatta
0242/035	Terminale	0242/074	Vite
0242/036	Bullone	0242/075	Rondella piatta
0242/037	Rondella piatta	0242/076	Dado
0242/042	Motore	0242/077	Rondella piatta
0242/043	Bullone	0242/078	Terminale
0242/044	Dado	0242/079	Rondella piatta
0242/045	Piatto	0242/080	Bullone

Rif.	Descrizione	Rif.	Descrizione
0242/081	Rondella di gomma	0242/120	Bullone
0242/082	Bullone	0242/121	Bullone
0242/083	Sfiato	0242/122	Sede
0242/084	Bullone	0242/123	Ruota dentata
0242/085	Rondella di chiusura	0242/124	Grano
0242/086	Rondella piatta	0242/125	Bullone
0242/088	Rondella di chiusura	0242/126	Bullone
0242/089	LED	0242/127	Sede sensore
0242/090	LED	0242/128	Rivetto
0242/091	Bullone	0242/129	Puntatore
0242/092	Cavo di alimentazione	0242/130	Perno
0242/093	Bullone	0242/131	Sensore di spostamento
0242/094	Dado	0242/132	Piano di lavoro
0242/095	Sede molla	0242/133	Rivetto
0242/096	Bullone	0242/134	Scala graduata
0242/097	Molla	0242/135	Rivetto
0242/098	Bullone	0242/136	Targhetta
0242/099	Rondella piatta	0242/137	Maniglia
0242/100	Bullone	0242/138	Rondella di chiusura
0242/101	Coperchio	0242/139	Bullone
0242/102	Bullone	0242/140	Braccio sostegno piano di lavoro
0242/103	Dado	0242/141	Maniglia
0242/104	Bullone	0242/142	Coltello
0242/105	Quadro circuiti integrato	0242/143	Sede mandrino
0242/106	Tasto funzione	0242/144	Cuscinetto
0242/107	Scatola quadro comandi	0242/145	Chiave serraggio mandrino
0242/108	Bullone	0242/146	Albero
0242/109	Targhetta	0242/147	Mandrino
0242/110	Interruttore a LED	0242/148	LED
0242/111	Scatola porta interruttore	0242/149	Vite
0242/112	Piastra interruttore	0242/150	Scatola interruttore
0242/113	Interruttore	0242/151	Vite
0242/114	Piastra interruttore	0242/152	Interruttore
0242/115	Bullone	0242/153	Vite autofilettante
0242/116	Cuscinetto	0242/154	Interruttore
0242/117	Anello	0242/155	Riparo mandrino interbloccato
0242/118	Guarnizione	0242/156	Vite
0242/119	Bullone		